

בקרי כופל הספק סדרת DCRL

הוראות הפעלה/והגדרות ראשוניות (BAS) :

- לחיצה על **AUT/MAN** כדי לעבור לכיול ידני ולחיצה 3 שניות על **MODE**.
- מופיע מסך **SET ומתחתי BAS**, ללחוץ **MAN**
- שוב ללחוץ **MAN** ומופיעה מסך **P.01** ומתחתי **000A**
- לגלול עם מקשי החיצים עד לערך הראשוני של המשנ"ז המותקן בלוח (לדוגמא: 200A).
- ללחוץ **MAN** ומופיעה מסך **P.02** - ומתחתי **5A** זהו הערך של המשני במשנ"ז (אפשר לבחור בין 5A ל 1A בעזרת החיצים).
- ללחוץ **MAN** ומופיעה מסך **P.03** - יש להגדיר על איזו פאזה יושב המשנ"ז, ברירת מחדל מוגדרת **L3** (כמו בשרטוט חיווט).
- ללחוץ **MAN** ומופיעה מסך **P.04** - קוטביות המשנ"ז, ברירת מחדל מופיע **AUT**.
- ללחוץ **MAN** ומופיעה מסך **P.05** - המתחים שקורא הבקר **INPUT VOLTAGE** ברירת מחדל מוגדר **L1-L2** (בהתאם לשרטוט חיווט).
- ללחוץ **MAN** ומופיעה מסך **P.06** - ערך הקבל הכי קטן : יש לגלול בחיצים עד לערך הקבל הרצוי ב **KVAR**. (ערך זה יהיה המחלק כדי להגדיר ערכי הקבלים של בנק הקבלים **P.11 - P.18** ראה דוגמא בתחתית הדף
- ללחוץ **MAN** ומופיעה מסך **P.07** - ערך מתח הקבלים המותקנים, ברירת מחדל 400V ניתן לכיול בעזרת החיצים בפנל.
- ללחוץ **MAN** ומופיעה מסך **P.08** - ערך התדר הנומינלי ברשת, ברירת מחדל **AUT** ניתן לשינוי.
- ללחוץ **MAN** ומופיעה מסך **P.09** - ערך זמן מינימלי להפעלה/ניתוק פעולות הקבלים, ברירת מחדל 60 שני.
- ללחוץ **MAN** ומופיעה מסך **P.10** - רגישות הפעלה/ניתוק ככל שהערך גבוה כך הבקר יגיב באיטיות ופעולות כניסה/יציאה של הקבלים תתארך, ברירת מחדל מוגדר 60 שני.
- ללחוץ **MAN** ומופיעים מסכים **P.11-18** - ערך ההכפלה עבור נתון **P.06** כדי להגדיר את ערך המכפיל לקביעת גודל הקבל עבור כל ממסר הפעלה שלו (ופונקציות נוספות לכל ממסר להלן פרוט) .
- **OFF** - לא בשימוש.
- **32...1** - ערך המכפיל.
- **ON** - תמיד בעבודה.
- **NOA** - התראה במצב פתוח, הממסר נסגר בכל מצב שהתראה כלשהיא מופעלת.
- **NCA** - התראה במצב סגור, הממסר נפתח בכל מצב שהתראה כלשהיא מופעלת.
- **FAN** - מוגדר להפעלת אוורור מאולץ.
- **MAN** - ממסר נסגר במצב **MAN**.
- **AUT** - ממסר נסגר במצב **AUT**.
- **A01...A13** - ממסר נסגר בהתאם לתקלות אלו.
- ללחוץ **MAN** ומופיעה מסך **P.19** - הגדרת ערך יעד **COS PHI** ברירת מחדל מוגדר 0.95
- ללחוץ **MAN** ומופיעה מסך **P.20** - הגדרת שפת ממשק המכשיר.

דוגמא עבור הגדרת בנק הקבלים (עבור סעיפים P.11-18):

הוגדר ללוח קבלים 6 קבלים בערכים הבאים : 5 , 10 , 10 , 20 , 20 , 50 KVAR ,
 P.06 יוגדר ערך הקבל הכי קטן – שהוא 5 KVAR
 P.11 -P.18 יוגדרו לפי הנוסחה הבאה:

גודל הקבל (KVAR 50)	חלקי הנתון P.06	שווה ערך המכפיל שנציב ב P.11
	P.11=10	50/5=10
גודל הקבל (KVAR 20)	חלקי הנתון P.06	שווה ערך המכפיל שנציב ב P.12
	P.12=4	20/5=4
גודל הקבל (KVAR 20)	חלקי הנתון P.06	שווה ערך המכפיל שנציב ב P.13
	P.13=4	20/5=4
גודל הקבל (KVAR 10)	חלקי הנתון P.06	שווה ערך המכפיל שנציב ב P.14
	P.14=2	10/5=2
גודל הקבל (KVAR 10)	חלקי הנתון P.06	שווה ערך המכפיל שנציב ב P.15
	P.15=2	10/5=2
גודל הקבל (KVAR 5)	חלקי הנתון P.06	שווה ערך המכפיל שנציב ב P.16
	P.16=1	5/5=1

OFF - P.17

OFF - P.18

איור דוגמא לחיווט דגמי DCRL

WIRING DIAGRAMS



WARNING!
 Disconnect the line and the supply when servicing on terminals.

Three-phase standard wiring

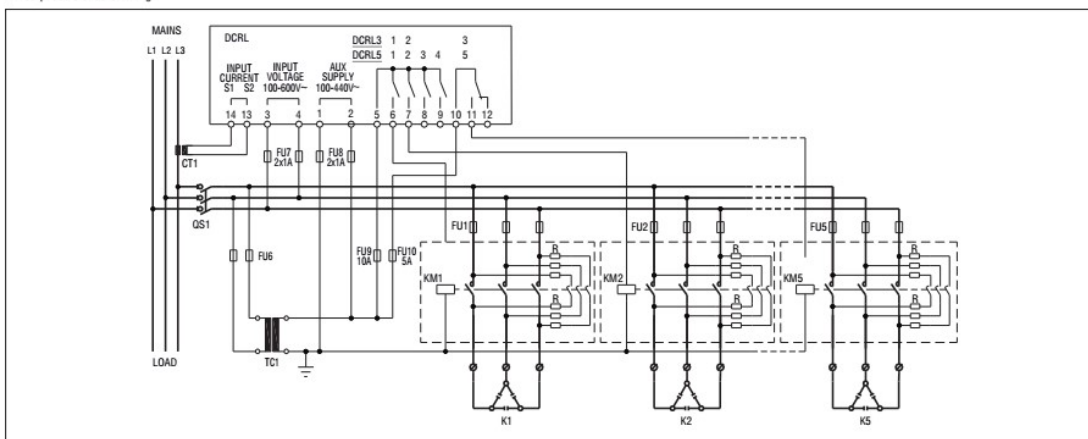

THREE-PHASE STANDARD CONNECTION (default)

Default wiring configuration for standard applications.

Voltage measure	1 ph-to-ph voltage reading L1-L2
Current measure	L3 phase
Phase angle offset	Between V (L1-L2) and I (L3) $\Rightarrow 90^\circ$
Capacitor overload current measure	1 reading calculated on L1-L2
Parameter setting	P.03 = L3
	P.05 = L1-L2
	P.24 = 3PH

NOTES

- For three-phase connection, the voltage input must be connected phase to phase; the current transformer must be connected on the remaining phase
- The polarity of the current/voltage input is irrelevant.